

# 採購項目:低雜訊EO/IR熱像晶片模組治具

## A:低雜訊EO/IR熱像晶片模組治具整合尺寸

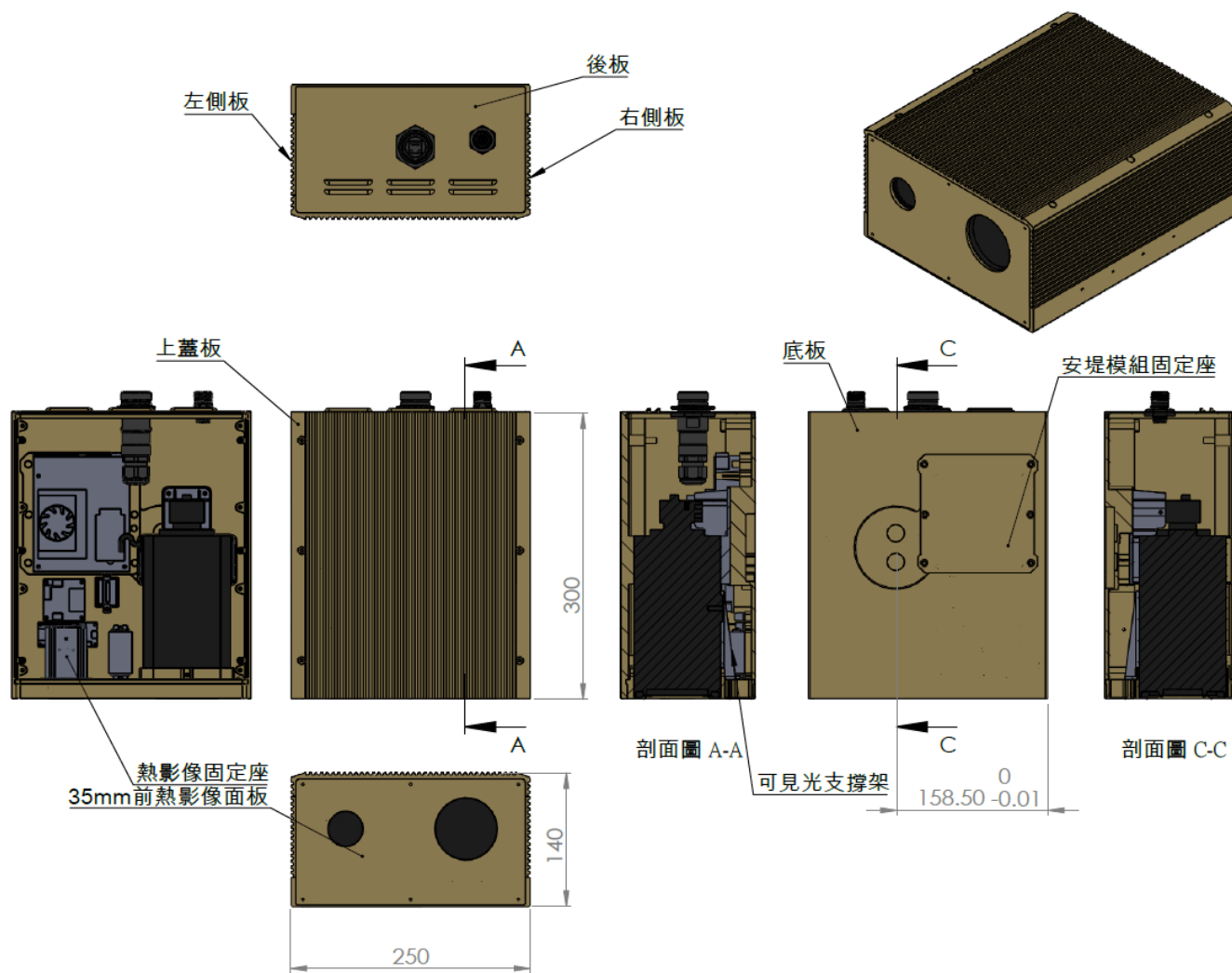

圖一



# B:低雜訊EO/IR熱像晶片模組治具元件尺寸(二)

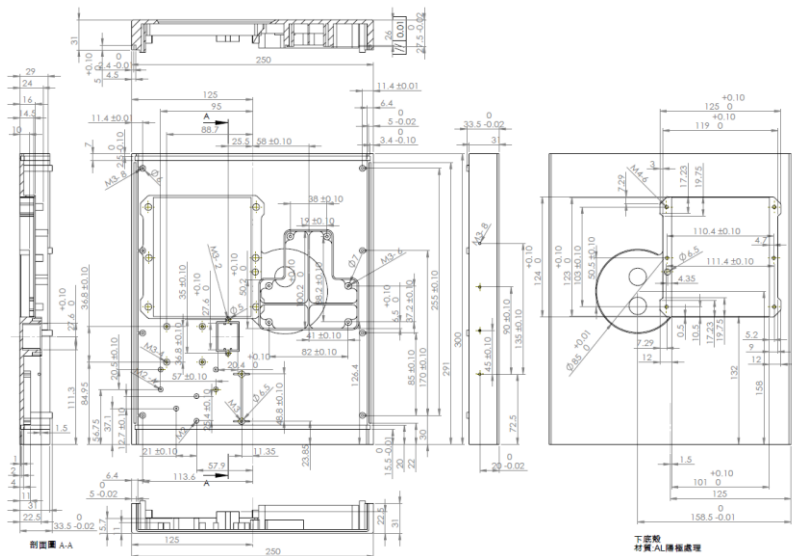

下底殼

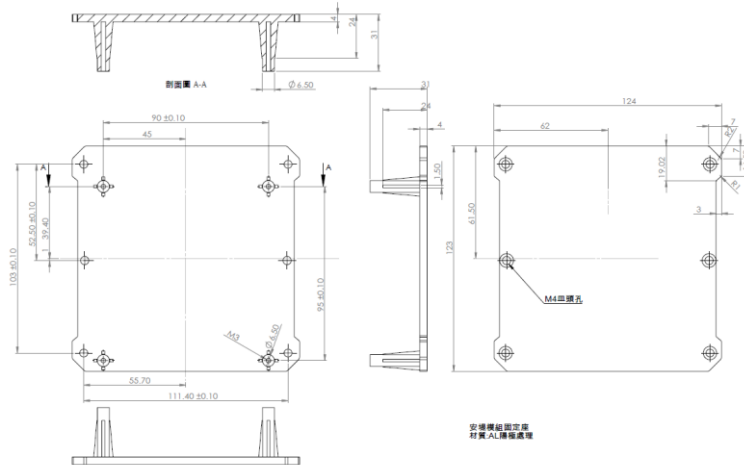

安堤模組固定座

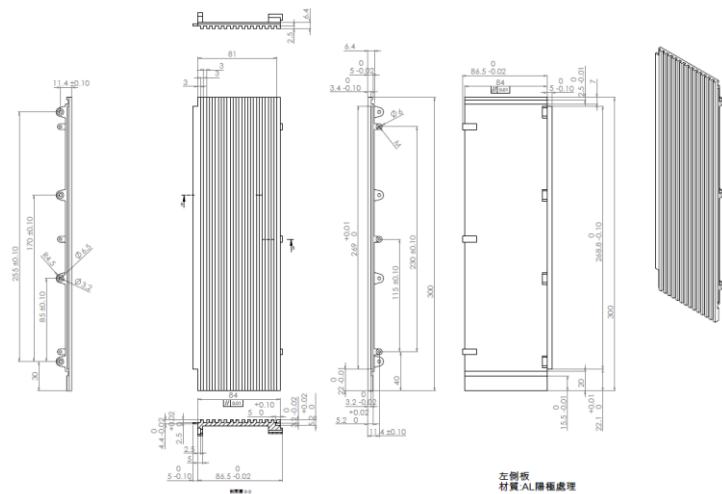

左側板

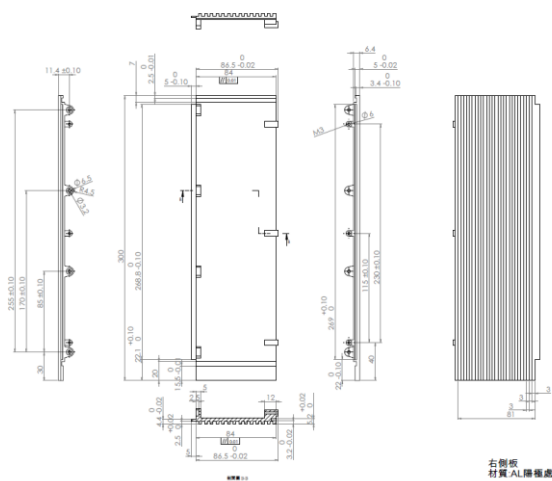

右側板



## c:低雜訊EO/IR熱像晶片模組治具規格說明

1.低雜訊EO/IR熱像晶片模組治具整合尺寸:250mm\*140mm\*300mm(圖一)

2.低雜訊EO/IR熱像晶片模組元件規格,材質,數量:

a.上蓋殼尺寸:250mm*30mm*300mm	材質:AL	數量:2
b.前殼固定座尺寸:242mm*134mm*32mm	材質:AL	數量:2
c. 35mm熱影像固定座尺寸:55mm*55mm*61mm	材質:AL	數量:2
d.後殼固定座尺寸: 242mm*134mm*11mm	材質:AL	數量:2
e.下底殼尺寸: 250mm*34mm*300mm	材質:AL	數量:2
f. 安堤模組固定座尺寸:124mm*123mm*31mm	材質:AL	數量:2
g.左側板尺寸:92mm*16mm*300mm	材質:AL	數量:2
h.右側板尺寸:92mm*16mm*300mm	材質:AL	數量:2
i. 可見光輔助支撐架尺寸:100mm*41mm*100mm	材質:AL	數量:2
J. 可見光固定座尺寸: 60mm*15mm*93mm	材質:AL	數量:2

3.低雜訊EO/IR熱像晶片模組外觀顏色:烤漆米色(色號:PATNTONE2310C)