

採購規範書

1. 專案目標：採購雛型機測試維修材料，不銹鋼方形管、不鏽鋼板件、載重輪及組裝。

2. 委託服務內容：

項次	項目	服務內容
1	維修使用不鏽鋼材料	1. SUS304 1196x38mm 方形管，數量 2。 2. SUS304 654x38mm 方形管，數量 3。 3. SUS304 1236x770x5mm 鈹金件，數量 1。 (折成板件：外 1196*730x20mm， 內 1186x720x20mm。 4. 乘載輪(單輪可乘載重量 200KG)，數量 4。 ※如下圖一
2	整合測試	1. 雛型機整合測試、維護。

3. 簽約期：簽約起至115年7月31日

4. 付款方式：

(1) 委辦單位完成本專案，經本院查驗合格後，支付專案尾款予委辦單位。

5. 售後服務：

- (1) 廠商應提供本案設備自驗收合格日起至少一年之保固服務，保固期間內因非人為因素所造成之設備故障、結構異常或零組件損壞，廠商應免費提供維修、更換及技術支援服務。
- (2) 保固期間內，如設備發生異常，廠商應於接獲通知後二個工作日內回覆處理方式，並視情況提供現場維修或遠端技術支援。
- (3) 保固期間屆滿後，廠商仍應提供後續維修、零件更換及技術諮詢服務，相關費用由雙方另行協議。
- (4) 廠商交貨時應提供設備操作說明及基本維護建議，以利後續使用與保養。
- (5) 如設備涉及客製化機構設計，廠商應配合委辦單位進行合理範圍內之調整與修正，以符合實際使用需求。

6. 交貨地點：雲林縣斗六市西平路 本院指定地點

附件、

- 不鏽鋼材料(不鏽鋼方管、不鏽鋼板材)：

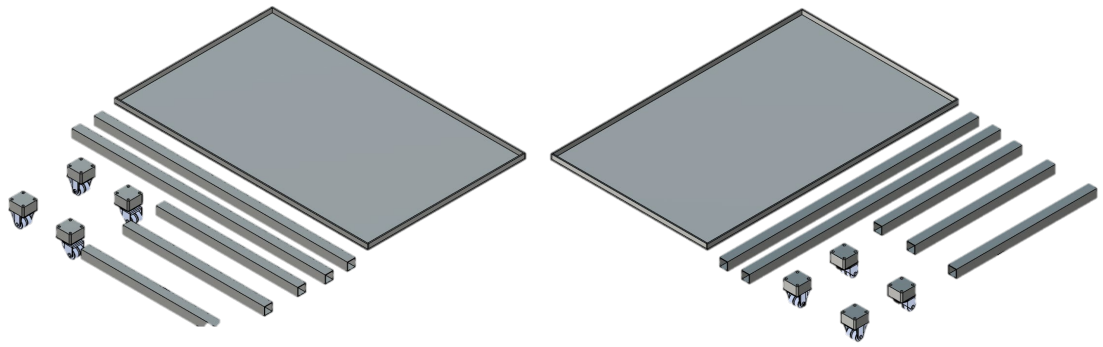

圖一

● 錐型機測試載台組裝完成圖

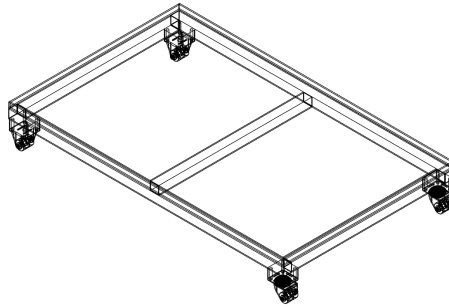

側上視圖

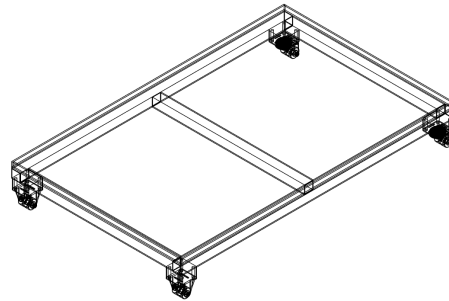

側下視圖

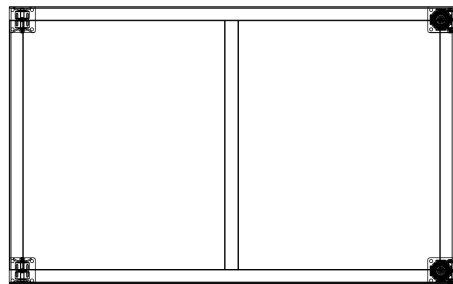

下視圖